



Ziele

1. Einheitlicher Indoor Modus für alle Divisionen Open/Damen/Mixed
2. Hohe Modularität, d.h.
 - Ligen können in einer Halle einzeln ausgerichtet werden,
 - Möglichkeit ein oder zwei Wochenenden zu spielen,
 - Regionalisierung
3. Elite Förderung / Breitensport Integration in unteren Ligen

Weitere Ziele:

1. Indoor und Outdoor Modus vereinheitlichen
2. Durch hohe Modularität, kann Modus leicht angepasst werden aber am Grundprinzip ändert sich nichts.



Standardmodus (Open Indoor/Outdoor, Mixed Outdoor)

- Ligensystem mit Auf- und Absteigern. Jedes Jahr wird fest in einer Liga gespielt.
- Einheitliche Ligenstruktur: Eingleisige 1. Liga, zweigleisige 2. Liga und darunter 4 gleisig.
- 1. Liga wird an 2 WE ausgerichtet, ab 2. Liga kann 1 o. 2 WE gespielt werden. (Vorzugsweise zwei)
- In der untersten Liga können jeweils 3-10 Teams spielen.

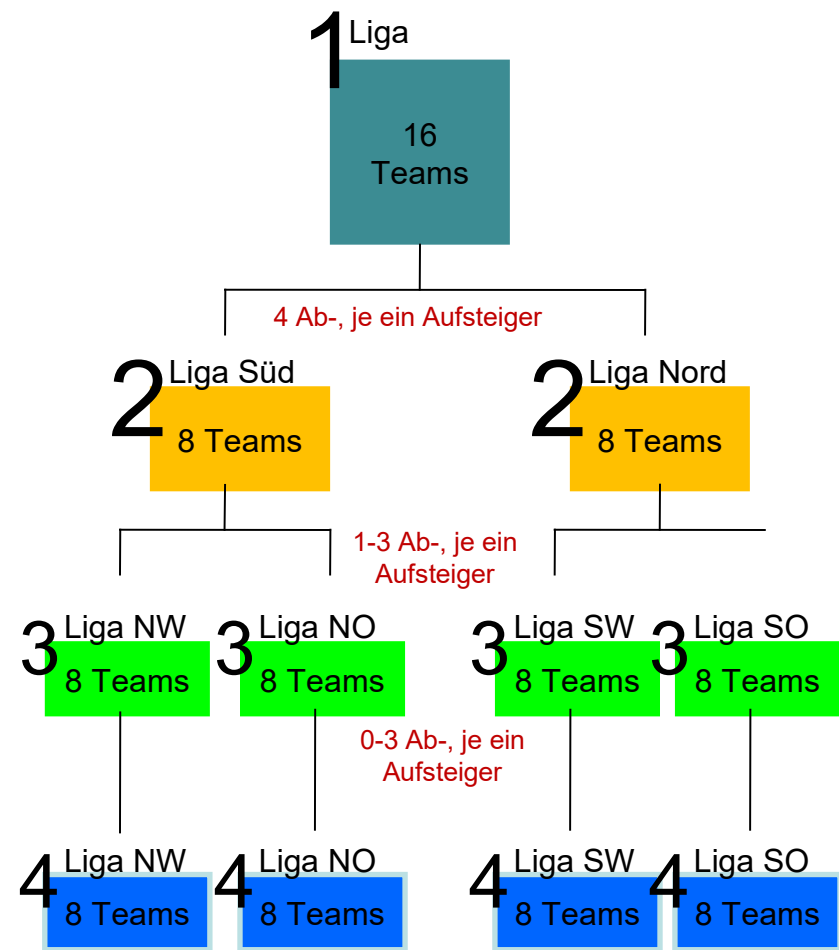



Modus

Standardmodus

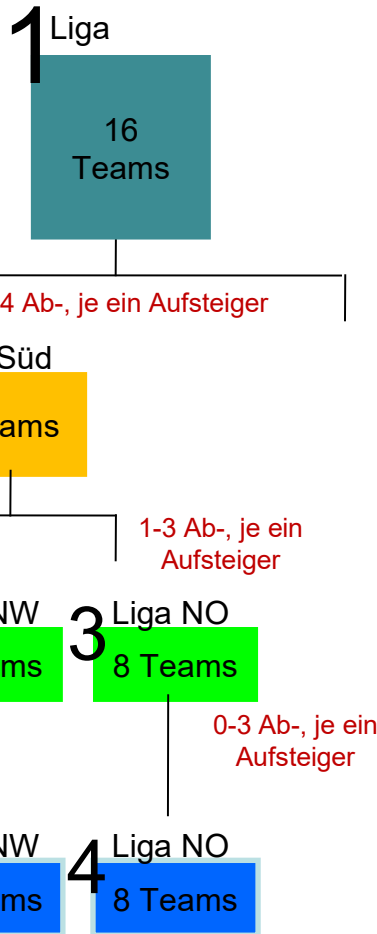

2 x 8er Pools RR



1-8 ¼; ½; F

9-16 ¼; ½; F

8er Pool



RR 1-4 (Spiele
mitnehmen)

RR 5-8 (Spiele
mitnehmen)

2 x 4er Pools

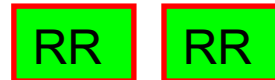

Top2 ½; F

RR 5-8 (Spiele
mitnehmen)

Je nach Anzahl Teams,
Spielpläne für 3-10 Teams

- 1. Liga wird an zwei WE gespielt
- Ab 2. Liga kann ein oder zwei WE gespielt werden je nach Ausrichtersituation.
- Zwei WE (Bsp. 2. Liga)
8er Pool round robin,
Top4 jeweils Rückspiel,
5-8 jeweils Rückspiel.
- ein WE (Bsp. 3. Liga)
2 x 4er Pools,
HF 1. vs. 2., Finale
3./4. jeweils gegen 3./4.
aus anderem Pool, Spiel
aus eigenem Pool wird
mitgenommen.



Anzahl Spiel

Modus

2 x 8er Pools RR

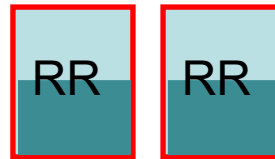

1-8 ¼; ½; F
9-16 ¼; ½; F

10
(2WE)
10

8er Pool



RR 1-4 (Spiele
mitnehmen)

RR 5-8 (Spiele
mitnehmen)

10
(2WE)
10

2 x 4er Pools

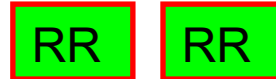

Top2 ½; F

RR 5-8 (Spiele
mitnehmen)

5
(1WE) Oder Modus
3. Liga für 2WE

Je nach Anzahl Teams,
Spielpläne für 3-10 Teams

(1WE)

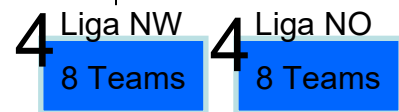
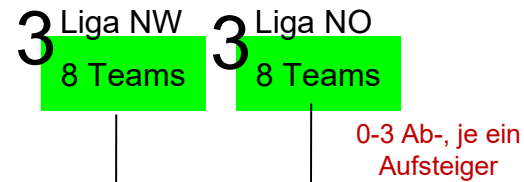
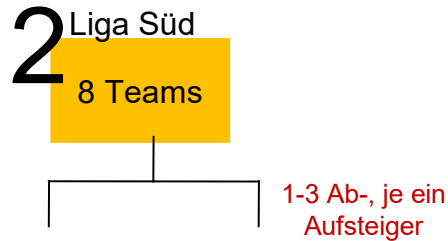
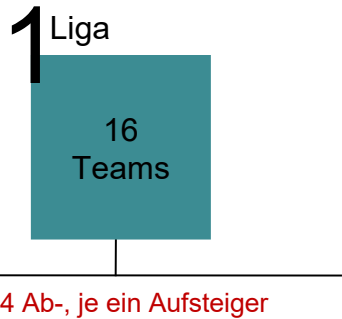



Varianten (Damen Outdoor/Indoor, Mixed Indoor)

- Damen:
1. Liga an 2 WE,
ab 2. Liga kann 1 o. 2 WE gespielt
werden.

(Es sind noch insgesamt zu wenig Teams für 16 Teams in der 1. Liga. Außerdem wird die 3 Liga vorerst nur zweigleisig gespielt. 12 hat keine gute Hallenausnutzung. Option auf 1 WE zu verkürzen.)

- Mixed:
alle Ligen an einem WE
Option für die Zukunft: 1. Liga mit 16
Teams an 2 WE
(An einem WE ist kein vernünftiges Format mit 16 Teams durchführbar.)

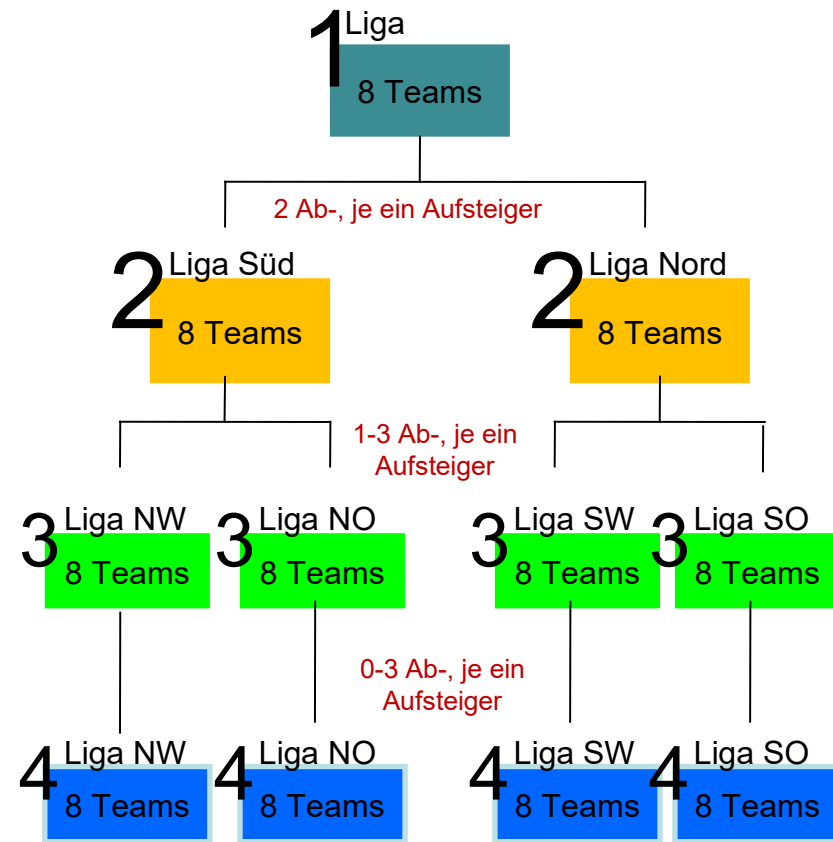



Modus Damen Outdoor/Indoor

Anzahl
Spiel

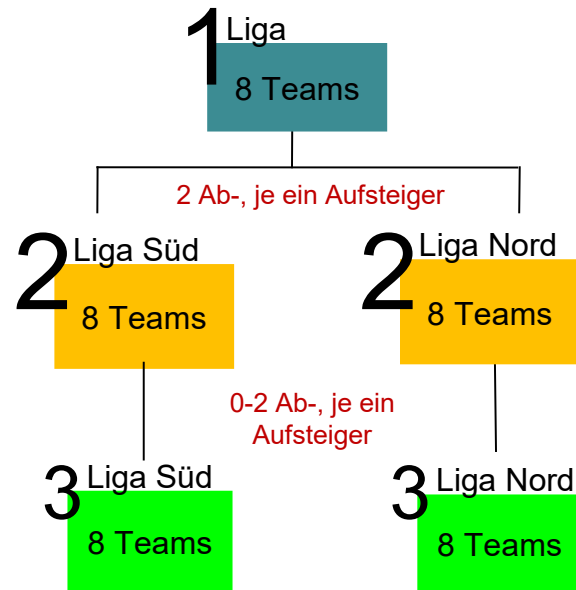

8er Pool



RR 1-4 (Spiele mitnehmen) + Finale 1. vs. 2.

RR 5-8 (Spiele mitnehmen)

10 (11)
10 (2WE)

8er Pool



RR 1-4 (Spiele mitnehmen)

RR 5-8 (Spiele mitnehmen)

10 (2WE)
10 Oder Modus
3. Liga für 1WE

2 x 4er Pools

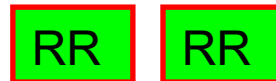

Top2 ½ ; F

RR 5-8 (Spiele mitnehmen)

5 (1WE)
5 Oder Modus
2. Liga für 2WE

Je nach Anzahl Teams,
Spielpläne für 3-10 Teams



Modus Mixed Indoor

Anzahl
Spiel

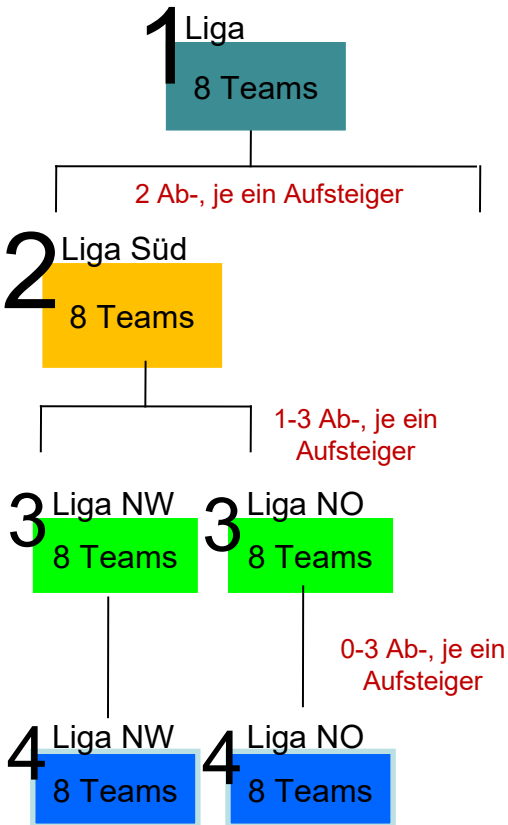

2 x 4er Pools



Top2 ½ ; F
RR 5-8 (Spiele
mitnehmen)

5
(1WE)
5

5
(1WE)
5

5
(1WE)
5

(1WE)

Je nach Anzahl Teams,
Spielpläne für 3-10 Teams



Allgemein

- Eine 8er-Liga wird vertikal (2./3., ...) oder horizontal (Regionen z.B. Süd/Nord) gesplittet, wenn mehr als 10 Teams in ihr spielen würden.
- Eine horizontale Splittung findet erst ab der 2. Liga und darunter statt. Es wird zuerst nach Nord/Süd (2. Liga) und dann nach Ost/West (3. Liga) gesplittet. Eine weitere Regionalisierung ist zur Zeit nicht vorgesehen.
- Die horizontale Splittung hat Vorrang vor der vertikalen Splittung, sofern auf beide Regionen mindestens 3 Teams entfallen.
- Untere Ligen können für mehr Abwechslung zusammen ausgetragen werden (max. 10 Teams), alle Spiele zählen, anschließend wird jedes Team wieder in seine Liga sortiert. Bei einer zusammengelegten horizontalen Liga (z.B. SO und SW) steigen bei 6 oder mehr Teams die ersten beiden Teams auf. Bei 5 und weniger Teams steigt nur der erste auf.

Mixed Indoor ab 2016

- 8er Ligen
- Vorerst wird an einem WE gespielt
- Zukünftig können die oberen Ligen auch an zwei WE ausgespielt werden und die erste Liga auf 16 Teams aufgestockt werden