

Baukasten Spielmodus Indoor

- Ligensystem mit Auf- und Absteigern
 - jedes Jahr fest in einer Liga
- Einheitliche Ligenstruktur
 - Eingleisige 1. Liga, zweigleisige 2. Liga und darunter maximal viergleisig
 - 1. Liga an zwei Wochenenden, darunter ein oder zwei Wochenenden, je nach Ausrichter Verfügbarkeit
 - feste Ligengrößen
 - definierte Spielpläne
- unterste Ligen werden dem Bedarf angepasst
 - mindestens 3 Teams pro Liga
 - wir können skalieren

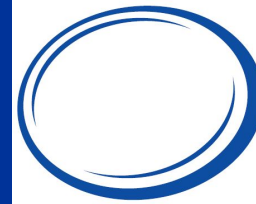

Baukasten Spielmodus Indoor

- Absteiger/Aufsteigerregelung
 1. der Erstplatzierte einer Liga steigt auf
 2. weitere Aufsteiger gibt es nur, wenn ein Team in der höheren Liga nicht antritt (Nachrücken)
 3. es steigen so viele Teams (darüber) ab, dass die Ligen, die Sollgrößen erreichen

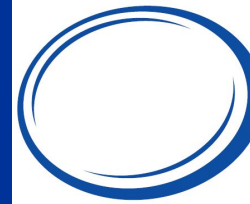

Standardmodus Open Indoor

- Ligensystem mit Auf- und Absteigern. Jedes Jahr wird fest in einer Liga gespielt.
- Einheitliche Ligenstruktur: Eingleisige 1. Liga, zweigleisige 2. Liga und darunter 4 gleisig.
- Die Ligen werden an 2 WE ausgerichtet, notfalls können die 8erLigen an einem WE gespielt werden.
- In der untersten Liga können jeweils 3-10 Teams spielen.

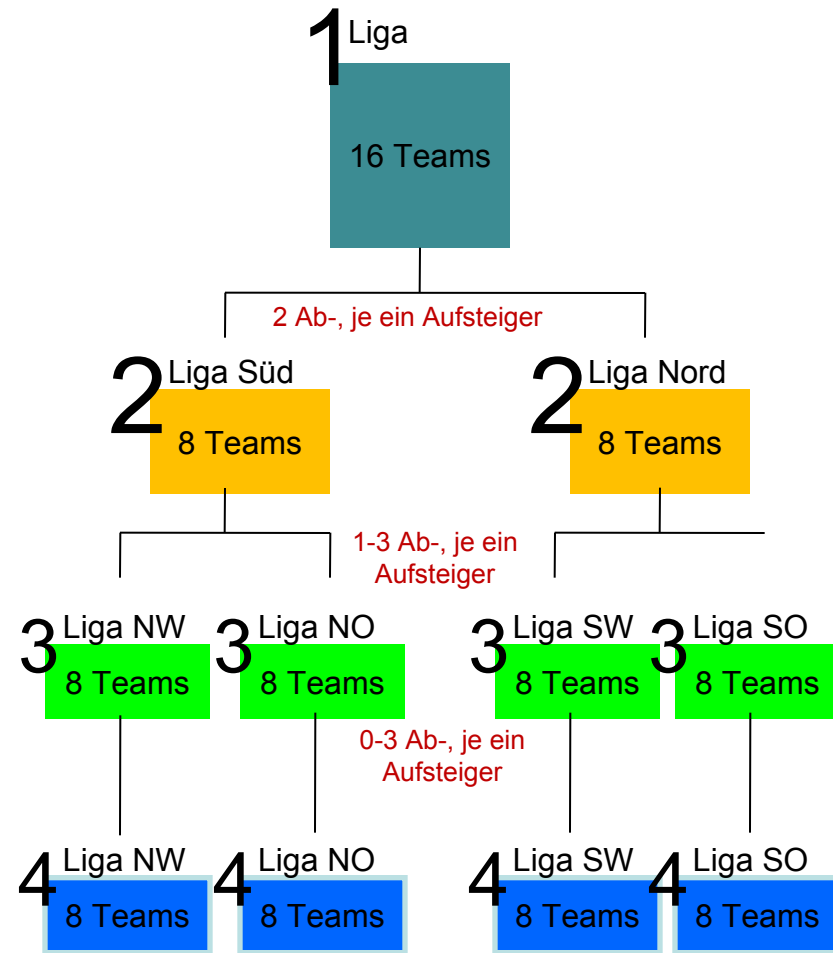

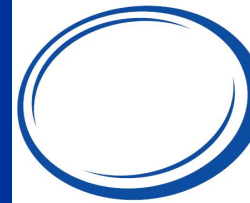

Modus

Standardmodus (Open Indoor)

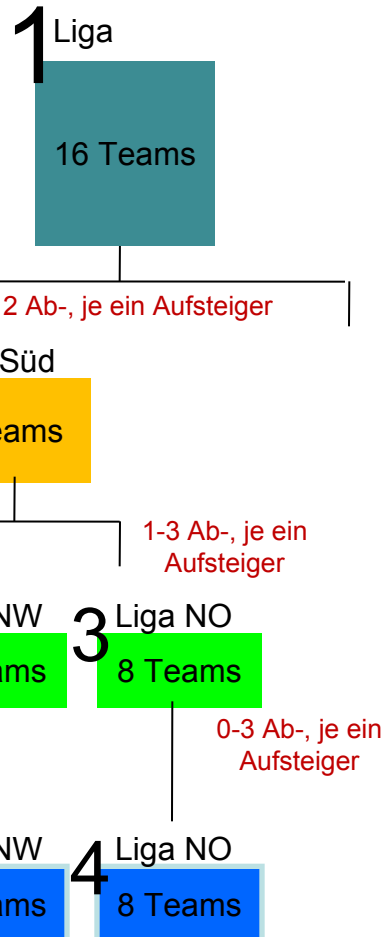

2 x 8er Pools RR

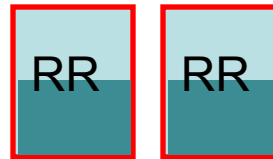

1-8 ¼; ½; F

9-16 ¼; ½; F

8er Pool



RR 1-4 (Spiele mitnehmen)

RR 5-8 (Spiele mitnehmen)

2 x 4er Pools

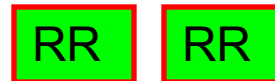

Top2 ½; F

RR 5-8 (Spiele mitnehmen)

Je nach Anzahl Teams,
Spielpläne für 3-10 Teams

- 1. Liga wird an zwei WE gespielt
- Ab 2. Liga kann ein oder zwei WE gespielt werden je nach Ausrichtersituation.
- Zwei WE (Bsp. 2. Liga)
8er Pool round robin,
Top4 jeweils Rückspiel,
5-8 jeweils Rückspiel.
- ein WE (Bsp. 3. Liga)
2 x 4er Pools,
HF 1. vs. 2., Finale
3./4. jeweils gegen 3./4. aus
anderem Pool, Spiel aus
eigenem Pool wird
mitgenommen. (bis 7
Teams RR)

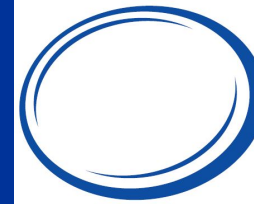

Varianten (Damen u. Mixed Indoor)

- Damen: 2 WE
Je Teamanzahl kann die 3. Liga ebenfalls zweigleisig gespielt werden
- Mixed:
alle Ligen an einem WE

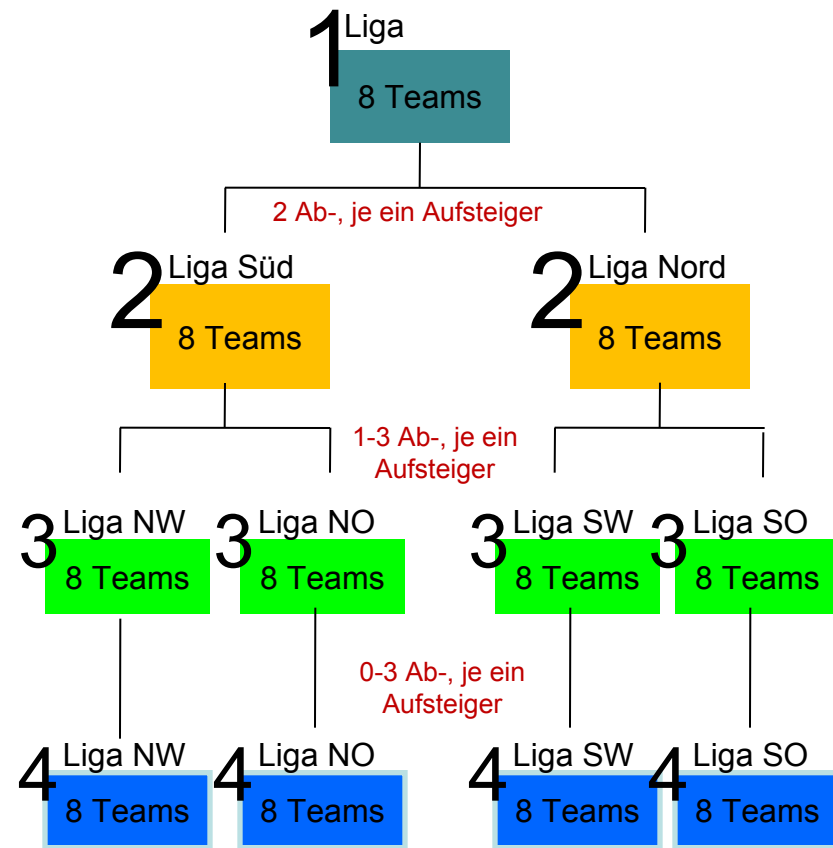

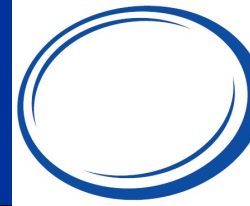

Modus Damen

Anzahl
Spiel

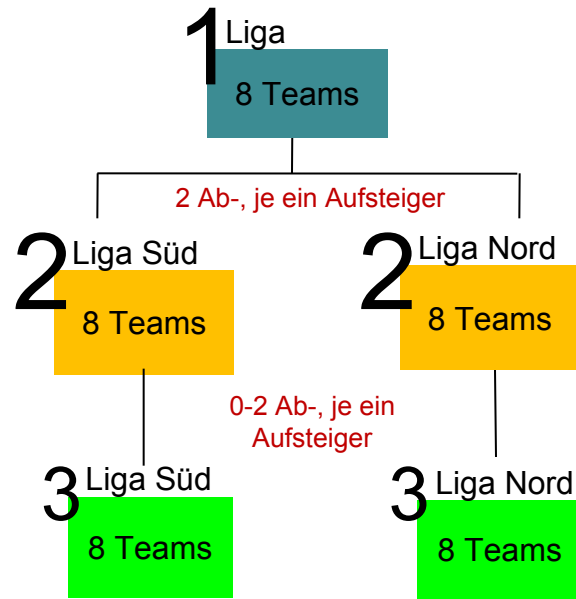

8er Pool



RR 1-4 (Spiele mitnehmen) + Finale 1. vs. 2.

RR 5-8 (Spiele mitnehmen)

10 (11)
(2WE)
10

8er Pool



RR 1-4 (Spiele mitnehmen)

RR 5-8 (Spiele mitnehmen)

10
(2WE)
10 Oder Modus
3. Liga für 1WE

2 x 4er Pools

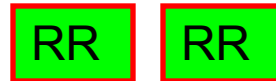

Top2 ½ ; F

RR 5-8 (Spiele mitnehmen)

5
(1WE)
5 Oder Modus
2. Liga für 2WE

Je nach Anzahl Teams,
Spielpläne für 3-10 Teams

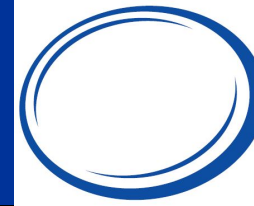

Modus Mixed

Anzahl
Spiel

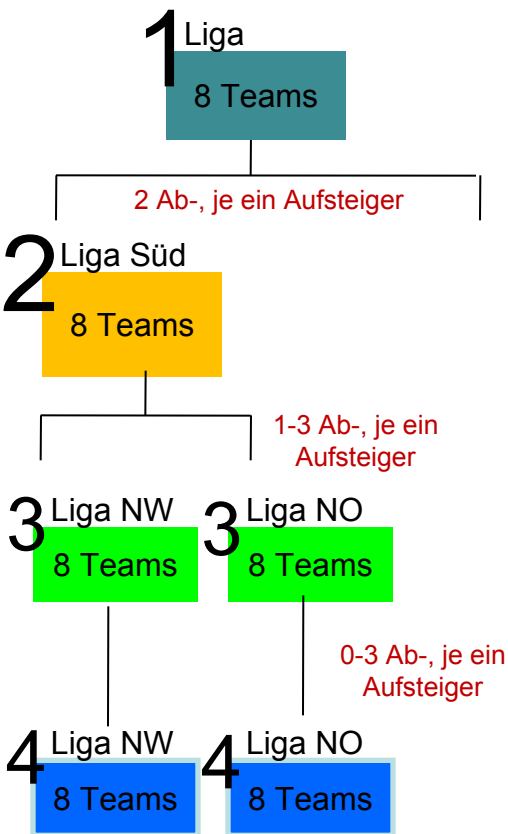

2 x 4er Pools



Top2 ½ ; F
RR 5-8 (Spiele mitnehmen)

5
(1WE)
5

5
(1WE)
5

5
(1WE)
5

(1WE)

Je nach Anzahl Teams,
Spielpläne für 3-10 Teams

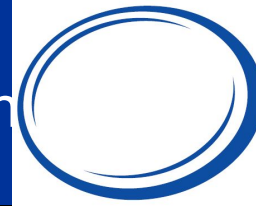

Allgemein

- Eine 8er-Liga wird vertikal (2./3., ...) oder horizontal (Regionen z.B. Süd/Nord) gesplittet, wenn mehr als 10 Teams in ihr spielen würden.
- Eine horizontale Splittung findet erst ab der 2. Liga und darunter statt. Es wird zuerst nach Nord/Süd (2. Liga) und dann nach Ost/West (3. Liga) gesplittet. Eine weitere Regionalisierung ist zur Zeit nicht vorgesehen.
- Die horizontale Splittung hat Vorrang vor der vertikalen Splittung, sofern auf beide Regionen mindestens 3 Teams entfallen.
- Untere Ligen können für mehr Abwechslung zusammen ausgetragen werden (max. 10 Teams), alle Spiele zählen, anschließend wird jedes Team wieder in seine Liga sortiert.